

\* 講義教材僅供此演講教學用,若需使用請註明出處

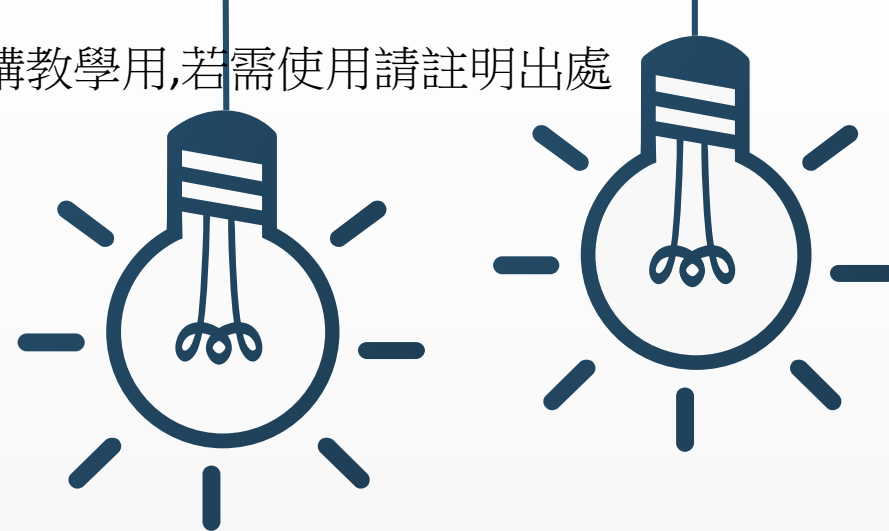

# 認我行點字教學法

## 個別化點字素養教學

I-M-ABLE: Individualized Meaning-Centered Approach to Braille Literacy Education

認我行點字教學法：

個別化意義中心取向的點字素養教育

Diane P. Wormsley 著  
王聖維、林祐鳳 譯

 心理出版社

Sheng-Wei Wang 王聖維  
Yu-Feng Lin 林祐鳳

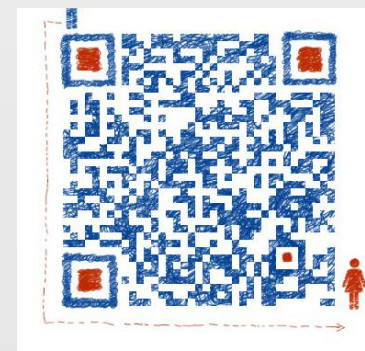



# 一、細說從頭認我行

# 認我行



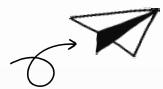

# ☀ 認我行指導原則

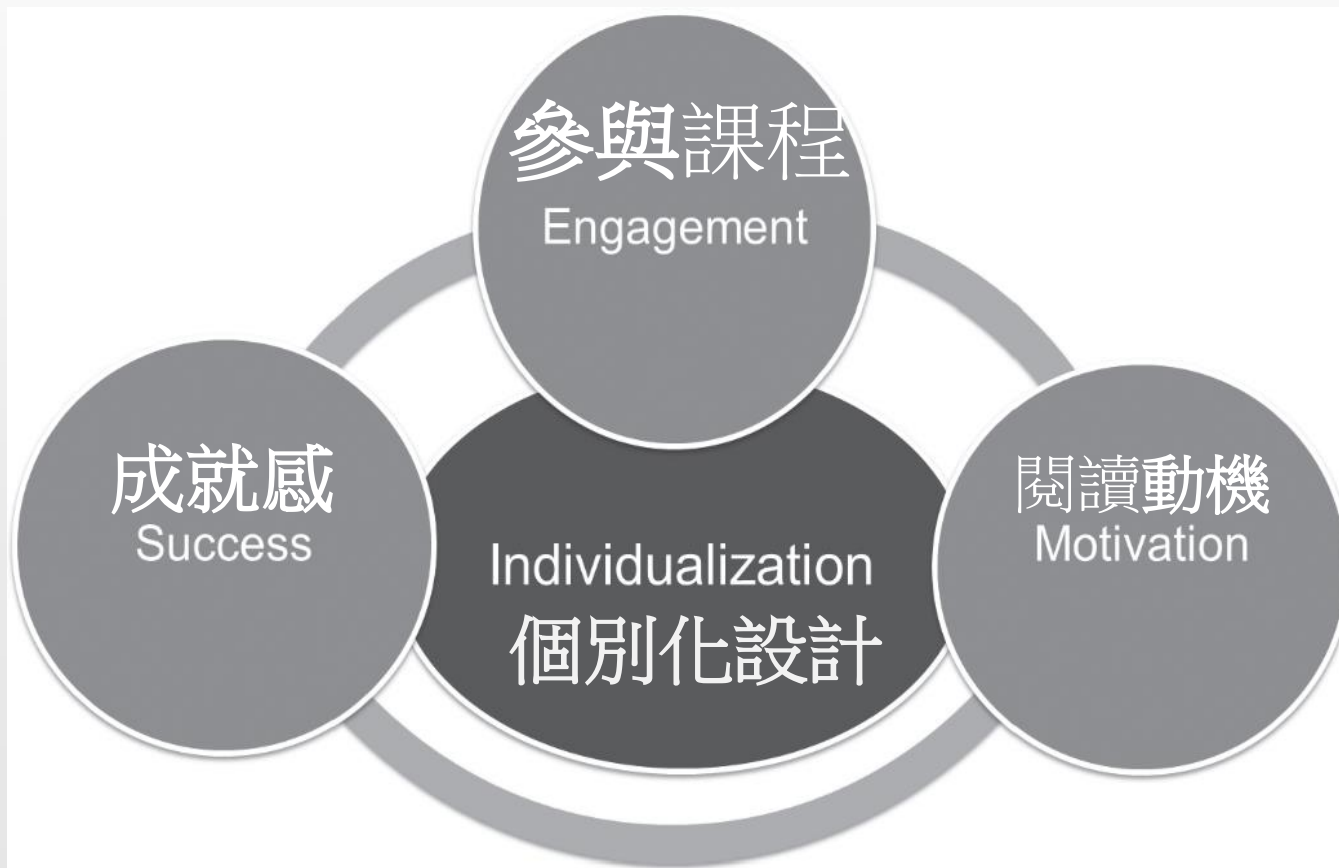

# 認我行於語文教學應用之實例

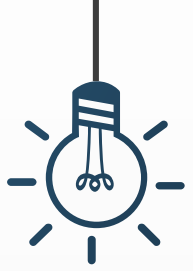

# 認我行於語文教學應用之實例

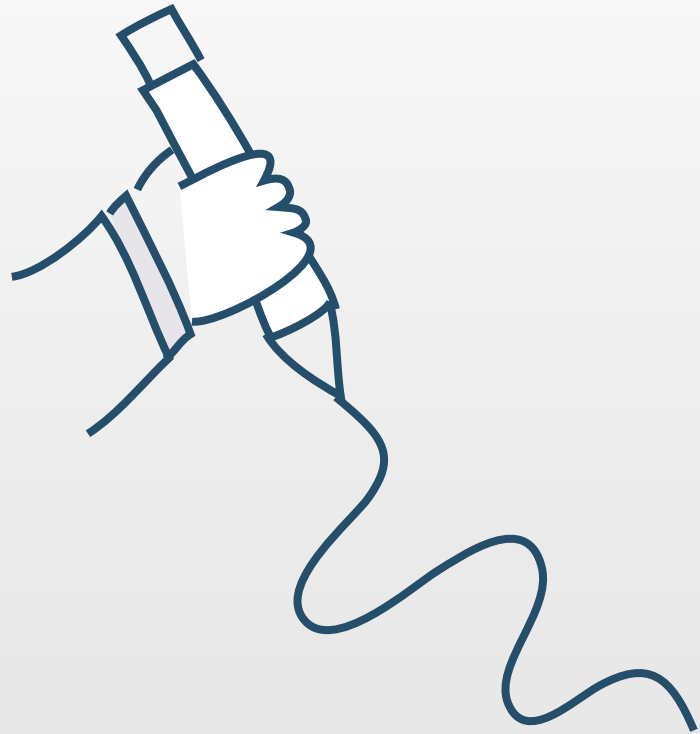

整體學習識字活動學習單

請將課文描一遍～

船艙它是我的家 大海是我噓噓的地方 我對海鮮會過敏 吃素已很久 想當歌手 結果變成水手 怎麼有點東北腔 去到太遠的地方 人家卜派最愛吃菠菜 我卻愛清粥小菜 再來點海帶 鈴不鈴不鈴 我的鬧鐘怎麼叫不醒我 喝不喝不喝 林老師在喝牛奶 叫我水手 美人魚

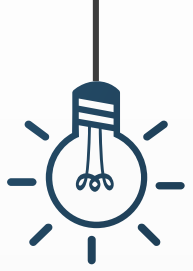

# 認我行於語文教學應用之實例



第二課  
水手怕水

姓名

--	--	--

連連看：和□裡的字連成語詞

不可以連成詞的字要打×



	漁	
土		大
	船	
小		上
	球	

<https://www.sanmin.com.tw/Product/index/010580214>

	上	
請		底
	海	
人		廳
	嘯	

<https://www.sanmin.com.tw/Product/index/010580214>  
4 笑

	木	
書		飯
	魚	
子		

<https://www.sanmin.com.tw/Product/index/010580214>

肉  
蝦

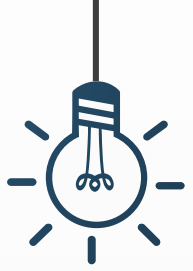

# 認我行於語文教學應用之實例



## 整體學習識字活動學習單

第二課.....姓名

--	--	--

水手怕水。

和 ( ) 裡一樣的字圈起來。

.. ( 真 ) ..

真 .. 貞 .. 直

貞 .. 真 .. 直

貞 .. 貞 .. 真

真 .. 直 .. 貞

.. ( 怕 ) ..

怕 .. 伯 .. 怕

怕 .. 伯 .. 伯

怕 .. 怕 .. 怕

怕 .. 伯 .. 怕

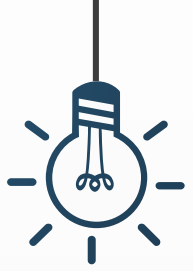

# 認我行於語文教學應用之實例



整體學習識字活動學習單

第二課.....姓名

水手怕水

海		魚	
海	海	魚	魚
海	海	魚	魚



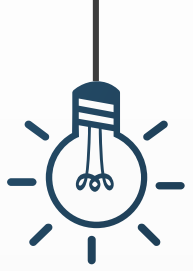

# 認我行於語文教學應用之實例



## 整體學習識字活動學習單

第二課.....姓名

--	--	--

水手怕水

海	地	魚	可	大	勝
鮮	方	蝦	怕	船	過
海	地	魚	可	大	勝
鮮	方	蝦	怕	船	過
海	地	魚	可	大	勝
鮮	方	蝦	怕	船	過

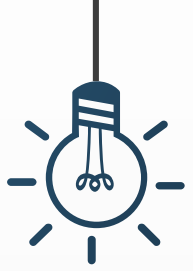

# 認我行於語文教學應用之實例



## 整體學習識字活動學習單

第二課.....姓名

--	--	--

水手怕水

合起來是什麼字？

宀 至

--

宀 各

--

土 也

--

日 兔

--

白 木

--

木 奇

--

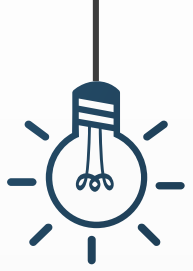

# 認我行於語文教學應用之實例



## 整體學習識字活動學習單

第二課.....姓名:

水手怕水。  
圖文配對。  
連連看。

魚.....



蝦.....



船.....



大白鯊.....



鬧鐘.....



清粥小菜.....



	
大白鯊	鬧鐘
	
蝦	清粥小菜

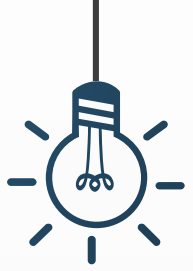

## 二、點字素養起手式



### 動機調查練習題

1. 你對[最喜歡的食物]感覺怎麼樣? ..... 讚 還好 糟透了。
  2. 你對[學生不喜歡的食物]感覺怎麼樣? ..... 讚 還好 糟透了。
  3. 你對[最好的朋友]有什麼看法? ..... 讚 還好 糟透了。
  4. 你對[學生真的不喜歡的活動]感覺如何? ..... 讚 還好 糟透了。
- 繼續練習題，直到你確定學生正在回答真實感受。並嘗試找一些中性的事物或活動，讓學生可以回答「還好」。
  - 務必保持中性的語調，以避免引導做答。
  - 一旦您確定學生已理解如何回答問題，請將其答案記錄在每個問題下面的表格中。（有12個問題。）

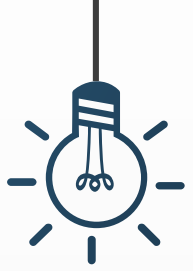

## 二、點字素養起手式



g k v t b e o l h  
z l j p f a x c r  
u s q m w n d y

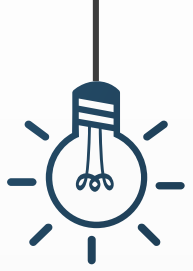

## 二、點字素養起手式



P.52

表2.3 認我行教學法介入檢核表

### 1. 起手式並納入早期點字素養教學

- 向學生展示點字中的字詞和字母
- 示範點字讀寫
- 為學生口述影像，以解釋環境中發生的事情
- 向學生朗讀有意義的故事
- 促進概念發展
- 介紹並讓學生探索寫作工具
- 建立有利於學生學習的環境
- 邀請其他人參與教學

### 2. 選擇關鍵字

- 使用學生選擇輸入的關鍵詞彙

關鍵字的出處如下：

- 與學生的對話中
- 對學生的觀察
- 與學生生活中其他重要他人（父母、任課教師、專業人員等）討論；與學生確認

- 回應學生對其他關鍵字的選擇，並將學生的喜好納入課程

- 從需求角度選擇字詞（例如，編故事需要用到）

### 3. 介紹關鍵字

- 前幾個字詞應在長度、功能等方面具有觸覺上的獨特性。

- 為每個字詞製作多份字卡

- 字卡製作務必正確（引入線盡可能越長越好、適當的間距、正確的點字





### 三、斟酌推敲關鍵詞

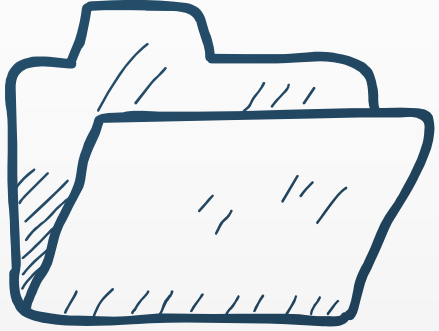

喜  
好朋友

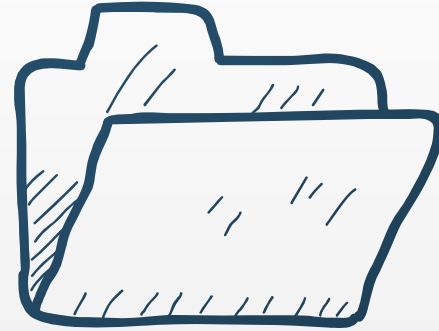

惡  
害怕的事物

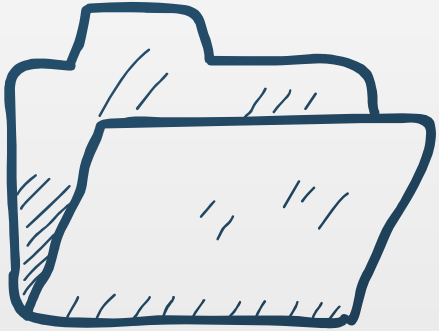

喜  
喜歡的活動

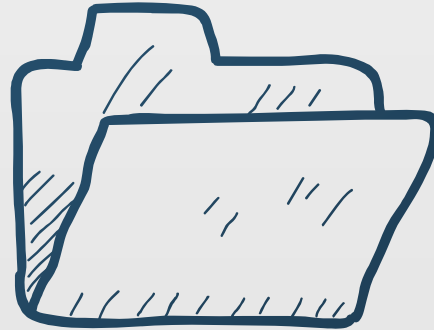

惡  
討厭的事物

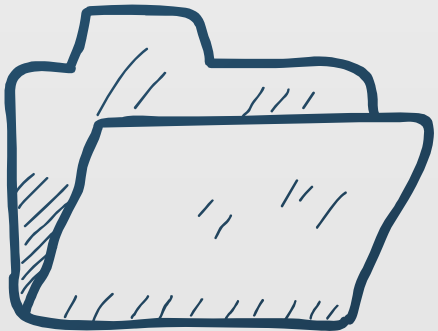

喜  
常討論的話題

表3-1 供收集關鍵字的格式

用以收集字彙的提問	家庭	學校	社區
誰是與學生互動的重要人物？			
描述學生日常生活的詞彙為何？			
學生的嗜好；喜歡的事、物為何？			
描述學生學校活動和家務的詞彙為何？			

資料來源: Adapted with permission from Wormsley, D. P. (2000). *Braille literacy curriculum*. Philadelphia: Towers Press.



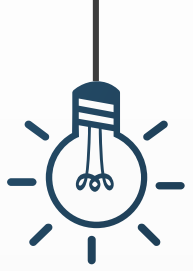

# 自編意義化小書



錢幣

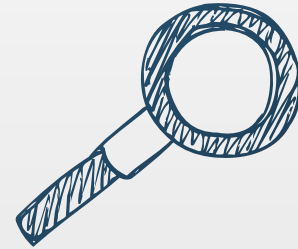
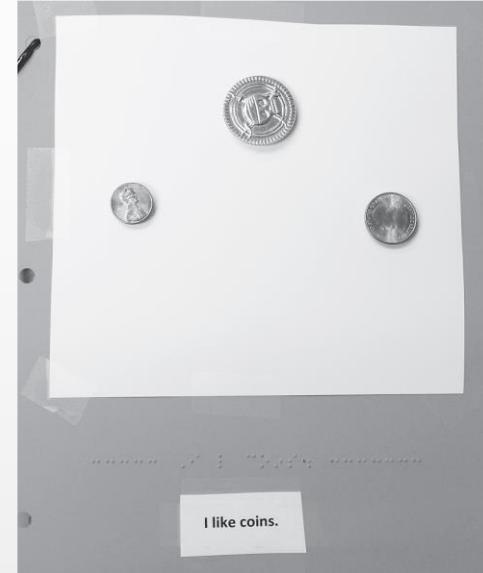

彈珠

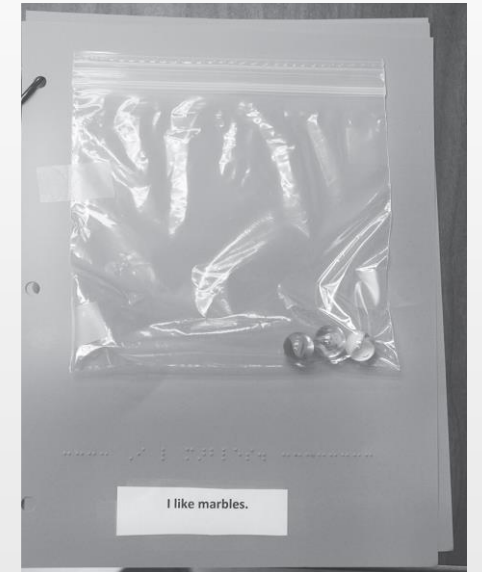

時鐘

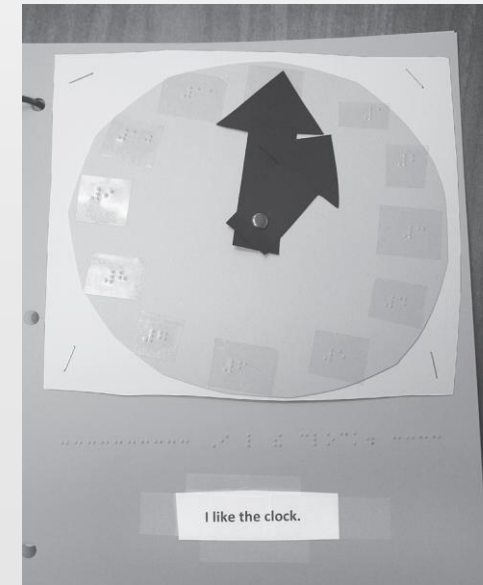

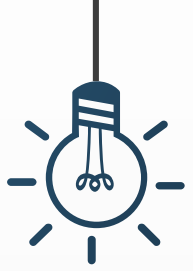

## 四、寓教於樂教字詞



釣魚



大食怪



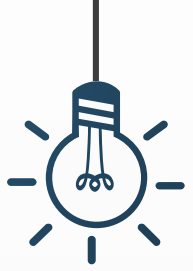

# 五、雙手併用練追跡

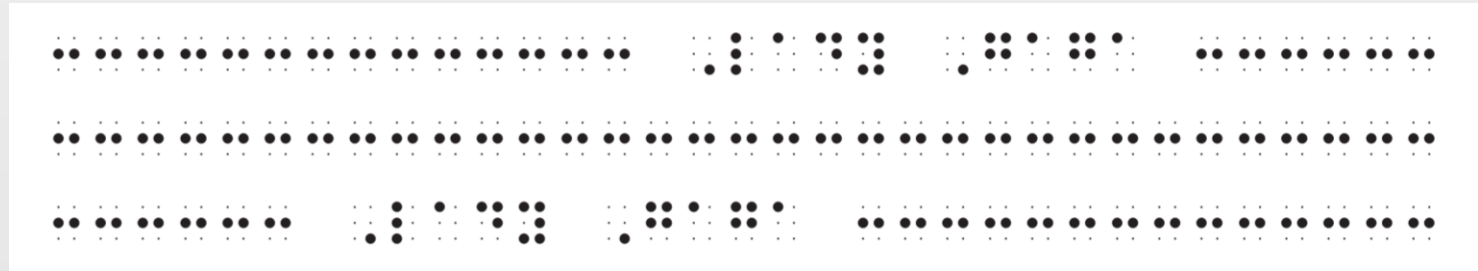

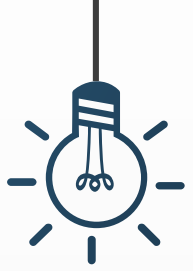

# 六、自述平生學寫作



2  
正確指法

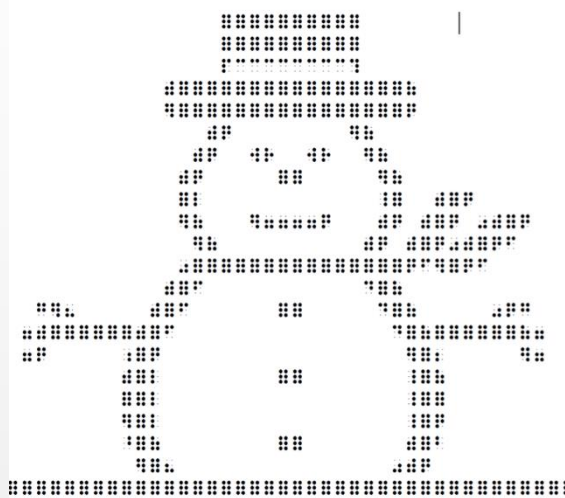

4  
點字畫

1  
點字機



3  
點字畫

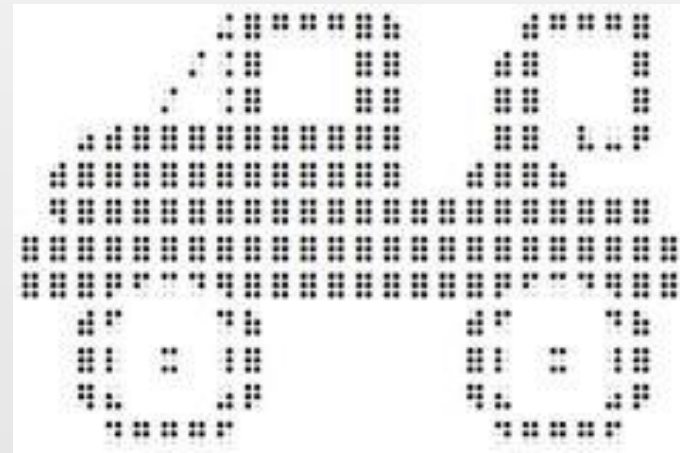

<https://www.sanmin.com.tw/Product/index/010580214>

<https://www.sanmin.com.tw/Product/index/010580214>

表 6.1 使用點字的機制：技能的評估和順序

記錄說明： I=技能介紹 A=通過協助獲得的技能 M=通過精通實現技能			
Skills	I	A	M
1.認識並使用 <u>點字機</u> 的以下部分： embossing bar 點字座 spacing keys 空格鍵 backspacing key 倒退鍵 paper release levers 夾紙桿 paper feed knob 捲紙旋鈕 embossing head lever 點字座桿壓 line spacing key ( <u>換行鍵</u> ) support bar (撐紙台) feed roller 送紙卷軸機 left paper stop <u>左紙界</u> warning bell 響鈴			

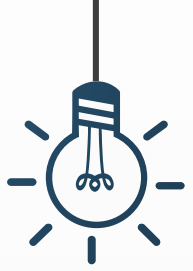

## 七、同心協力齊創作

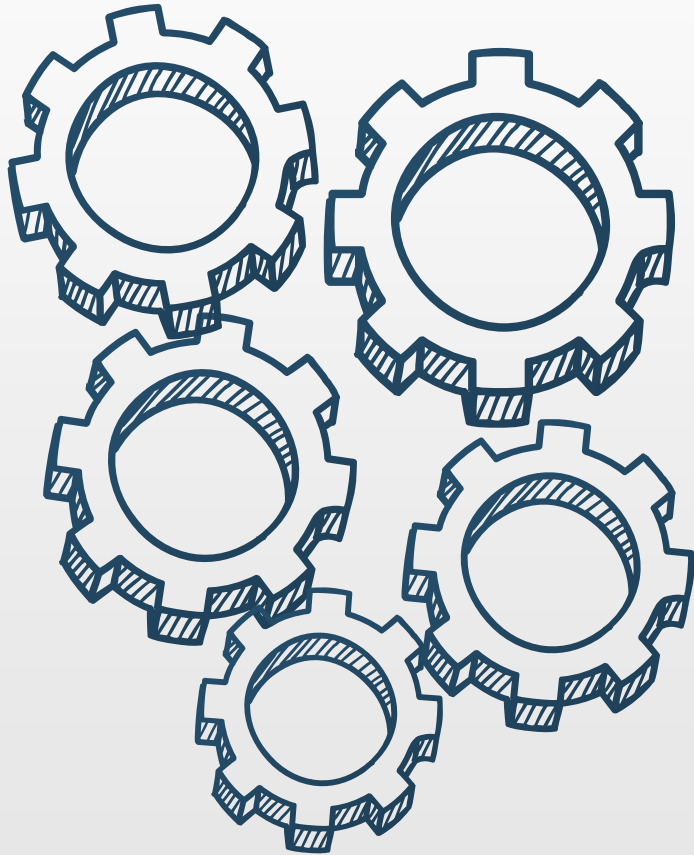

Mike **【錢】**

Mike喜歡**錢**。

Mike喜歡**一塊錢**。

Mike喜歡好多的**一塊錢**。

Mike喜歡**五塊錢**。

Mike喜歡好多的**五塊錢**。

Mike喜歡**十塊錢**。

Mike喜歡好多的**的十塊錢**。

Mike喜歡**五十塊**。

Mike喜歡好多的**五十塊**。

Mike喜歡**錢**。

# 【爆米花】

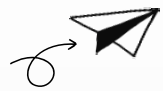

爆米花放在油鍋炸。

打開，打開。

爆，爆，爆，爆，

爆，爆，爆。

爆聲停止時，

現在最好吃。

我們都吃爆米花，我們都是一把抓！

爆，爆，爆，爆，

爆，爆，爆。





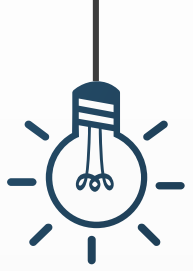

# 八、拼讀、識字及縮寫

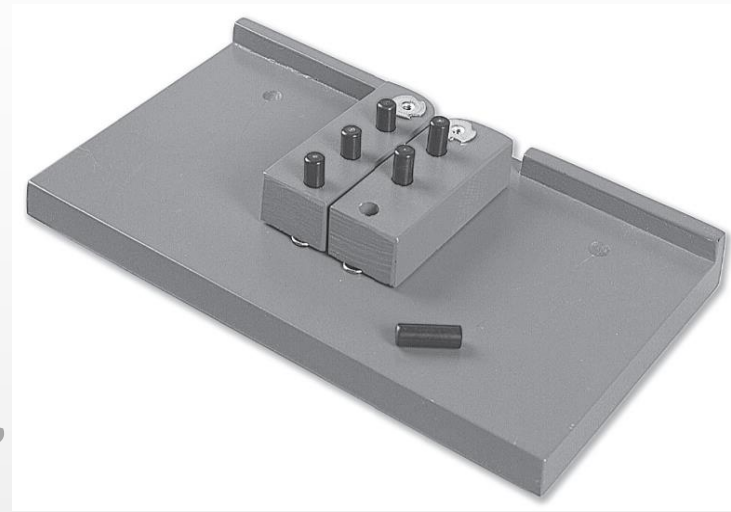

點字學習板

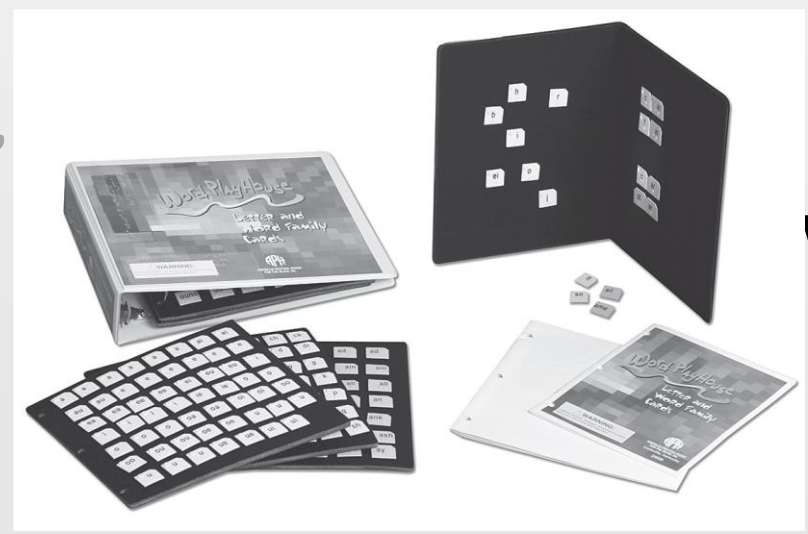

Word PlayHouse

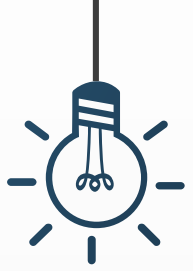

## 九、拓展閱讀寫作詞



01



<https://www.openbook.org.tw/article/p-775>

02



<https://www.damanwoo.com/node/92585>

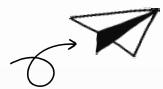

# 十、劍指閱讀流暢性

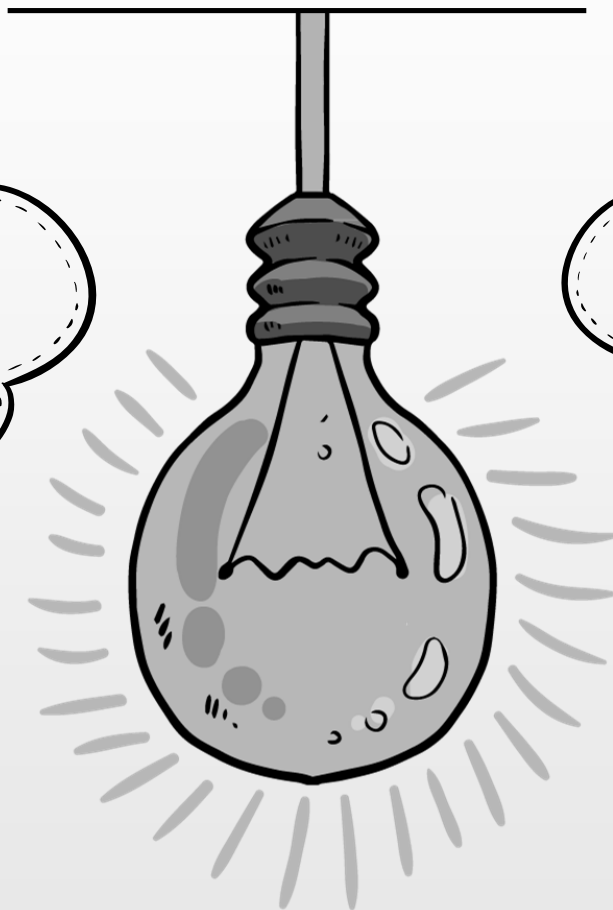



Sheng-Wei Wang 王聖維

